



Седельный тягач Урал 63704К-0111Е5-01Е5



стоимость по запросу

Под заказ 20-25
дней

ОПИСАНИЕ

Особенности комплектации:

- Предпусковой подогреватель двигателя;
- ABS;
- Система "ЭРА-ГЛОНАСС";
- Тахограф;
- Автономный воздушный отопитель;
- ДЗК вертикальный за кабиной;
- Задний буксирный прибор шкворневого типа

ХАРАКТЕРИСТИКИ

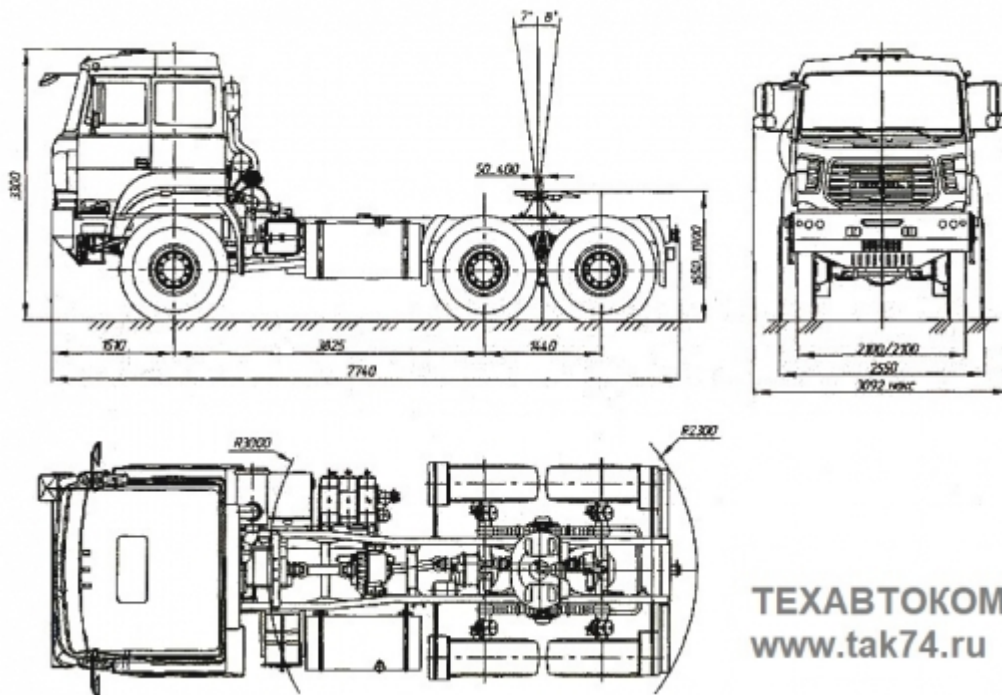

Кабина, тип	над двигателем со спальным местом, двухместная
Колесная формула	6x6
Нагрузка на ССУ, кг.	20,5
Размер шкворня, д.	3,5
Высота до опорной площадки ССУ, мм.	1 550
Технически допустимая макс. масса автопоезда, кг	76 000
Двигатель	ЯМЗ-653 (лицензионный Renault Dci), 420 л. с. (308,8 кВт), 6 цилиндровый, рядный, объем 11 122 куб. см
Коробка передач	Feast Fear FG-16JS2000TA, 16 ступенчатая механическая
Раздаточная коробка	ZQC-2000, 2 ст. с БМОД
Привод тормозной системы	пневматический
Ёмкость топливного бака, л	500
Шины	16.00R20
Мосты	HANDE (БМОД на среднем мосту, БМКД на заднем и среднем мостах)

ДОРАБОТКИ ТЕХНИКИ

Выполним все необходимые доработки.

Утепление и шумоизоляция

Утепление и шумоизоляция стандартной кабины	от 9 020 р
Утепление и шумоизоляция сдвоенной кабины	от 11 220 р
Утепление аккумуляторного отсека (Термос)	от 1 320 р
Утепление аккумуляторного отсека (Термокейс)	от 17 050 р

Подогрев аккумуляторного отсека от системы охлаждения	от 7 920 р
Двойное остекление кабины Урал	от 18 370 р
Двойное остекление кабины Урал (стекло с подогревом)	от 20 900 р
Резиновые коврики на пол кабины	от 2 750 р

Установка автономных подогревателей и отопителей

Праматроник (3,5 кВт)	от 29 370 р
Webasto Air Top 2000	от 47 850 р
ПЛАНАР 4ДМ 24 (3,5 кВт)	от 30 800 р
Предпусковой подогреватель Webasto (без таймера/с таймером)	от 92 400 р

Монтаж электроподогревов

Электроподогрев двигателя (220 В)	от 13 200 р
Установка Separ 2000 без подогрева	от 27 500 р
Установка Separ 2000 с подогревом	от 42 900 р
Подогрев топливозаборников	от 5 885 р
Подогрев топливопроводов (экономвариант)	от 4 620 р
Подогрев топливопроводов	от 6 380 р
Подогрев ФТО и ФГО	от 15 620 р
Установка зеркал с подогревом	от 3 960 р
Установка зеркал заднего вида с подогревом и электрорегулировкой	от 30 800 р
Установка подогрева сидения (1 шт.)	от 3 520 р

Перевозка опасных грузов, ГСМ

Навигация и контроль топлива двухбаковая система	от 29 480 р
Вынос глушителя вперед (Урал)	от 10 780 р
Установка сертифицированного искрогосителя	от 4 950 р
Вынос глушителя за кабину (Урал)	от 13 750 р
Экранирование бензобака с 4-х сторон	от 9 020 р
Подмотка открытых участков электропроводки	от 2 200 р
Экранирование проводки негорючим рукавом	от 11 550 р
Экранирование электропроводки от радиопомех	от 26 950 р
Установка проблескового маячка (1 шт.)	от 2 805 р
Установка устройства ограничения скорости УОС 80 «Надежный контроль»	от 30 250 р
Установка главного выключателя АКБ с защитой IP65 «Надежный контроль»	от 11 550 р
Установка аварийного отключения «+» с защитным колпачком	от 4 400 р
Установка тахографа Касби ДТ-20М с блоком СКЗИ	от 42 790 р
Тахограф Continental VDO 3283 со СКЗИ ГЛОНАСС\GPS (с поверкой)	от 48 950 р
Тахограф Меркурий ТА001 с блоком СКЗИ и модулем ГЛОНАСС	от 42 350 р
Активация и калибровка тахографа	от 6 600 р

Установка системы мониторинга «Автограф»	от 20 900 р
Установка системы мониторинга Omnicomm	от 30 250 р
Установка датчиков уровня топлива LLS	от 12 320 р
Установка модуля ADM100 ГЛОНАСС/GPS	от 9 020 р

Монтаж тяговых лебедок на а/м Урал

Монтаж передней тяговой механической лебедки с системой карданной передачи	от 137 500 р
Установка тяговой механической лебедки в задний буфер с системой карданной передачи	от 172 700 р
Монтаж тяговой электрической лебедки в задний буфер 8,1 т	от 112 200 р
Монтаж тяговой электрической лебедки в задний буфер 5 т	от 93 500 р
Монтаж тяговой электрической лебедки в передний буфер 8 т «Бизон»	от 101 200 р
Монтаж тяговой электрической лебедки в передний буфер 6,8 т	от 92 400 р

Светосигнальное и звуковое оборудование

Экранирование фар или противотуманных фонарей	от 1 870 р
Установка звукового сигнала заднего хода	от 3 740 р
Установка фары прожектора	от 4 785 р
Установка дополнительных фар в крылья а/м	от 4 290 р
Установка противотуманных фар	от 4 620 р

Дополнительная электроника

Установка кондиционера в кунг автомобиля (Webasto Compact Cooler 8)	от 319 000 р
Установка кондиционера на крышу с приводом компрессора от двигателя автомобиля (Webasto Compact Cooler 5)	от 236 500 р
Установка кондиционера в кабину водителя	от 101 200 р
Установка кондиционера в штатную систему	от 115 500 р
Установка прикуривателя	от 3 927 р
Установка преобразователя напряжения 24В/12В	от 4 950 р
Установка радиостанции	от 3 520 р
Установка автомагнитолы	от 3 850 р

Доработки шасси автомобиля

Гидрафикация а/м с Fast Gear коробкой	от 214 500 р
Гидрафикация а/м с ZF коробкой	от 137 500 р
Установка дополнительного бака	от 15 400 р
Установка топливного бака 500 л	от 27 390 р
Установка прибора буксирного «Технотрон»	от 27 500 р
Установка прибора буксирного (крюк-петля) с поперечиной	от 35 200 р
Установка пластиковых арочных крыльев на задние колеса	от 17 050 р
Установка ДЗК	от 20 900 р

Установка защиты поддона ДВС	от 18 370 р
Установка цельнометаллической кабины (2-я кабина)	от 156 200 р
Удлинение шасси на 300-500 мм	от 16 170 р
Установка цельнометаллической кабины увеличенного объема (спальник)	от 71 500 р
Переоборудование ДВС Евро-5 в Евро-2 ДВС 65654	от 266 200 р
Установка прибора буксирного (крюк- петля) нижнего подвеса	от 35 200 р

ВАРИАНТЫ ИСПОЛНЕНИЯ



Седельный тягач Урал 63704К-0111Е5-01Е5

6х6, нагрузка на ССУ 20,5 т, размер шкворня 3,5 дюйма, ЯМЗ-653 (420 л. с., Е-5), FG-16JS2000ТА (16 ст.), топл. бак 500 л, ДЗК, спальное место, тахограф

стоимость по запросу

под заказ

20-25 дней



Седельный тягач Урал 63704К-0111Е5

6х6, нагрузка на ССУ 20,5 т, размер шкворня 2 дюйма, ЯМЗ-653 (420 л. с., Е-5), FG-16JS2000ТА (16 ст.), топл. бак 500 л, ДЗК, спальное место, тахограф

стоимость по запросу

под заказ

20-25 дней



Седельный тягач Урал 63704К-0111Е5-02Е5

6х6, нагрузка на ССУ 21,5 т, размер шкворня 3,5 дюйма, ЯМЗ-653 (420 л. с., Е-5), FG-16JS2000ТА (16 ст.), топл. бак 500 л, ДЗК, спальное место, тахограф

стоимость по запросу